

SZCZEGÓŁ "I" (A-C)

POŁĄCZENIE (ZIELEŃ - CHODNIK)

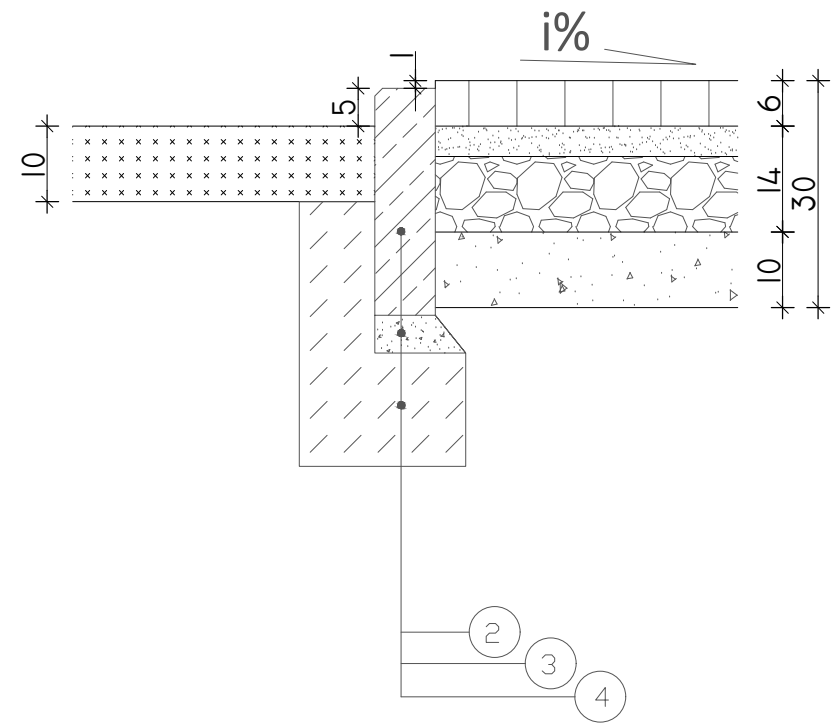

SZCZEGÓŁ "II" (A-D)

POŁĄCZENIE (ZIELEŃ - ŚCIEŻKA ROWEROWA)

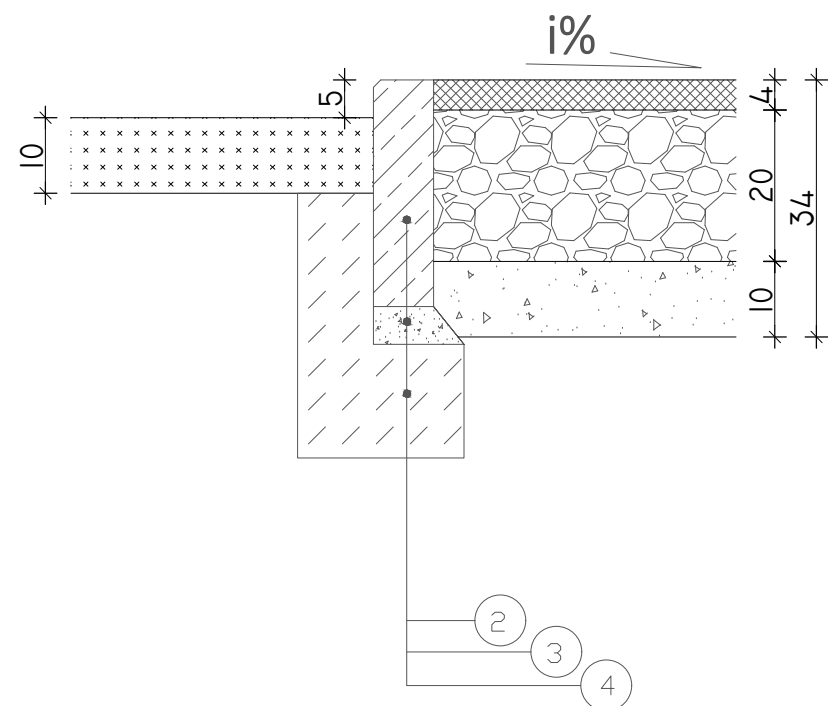

SZCZEGÓŁ "III" (A-B)

POŁĄCZENIE (ZIELEŃ - ZJAZD INDYWIDUALNY)

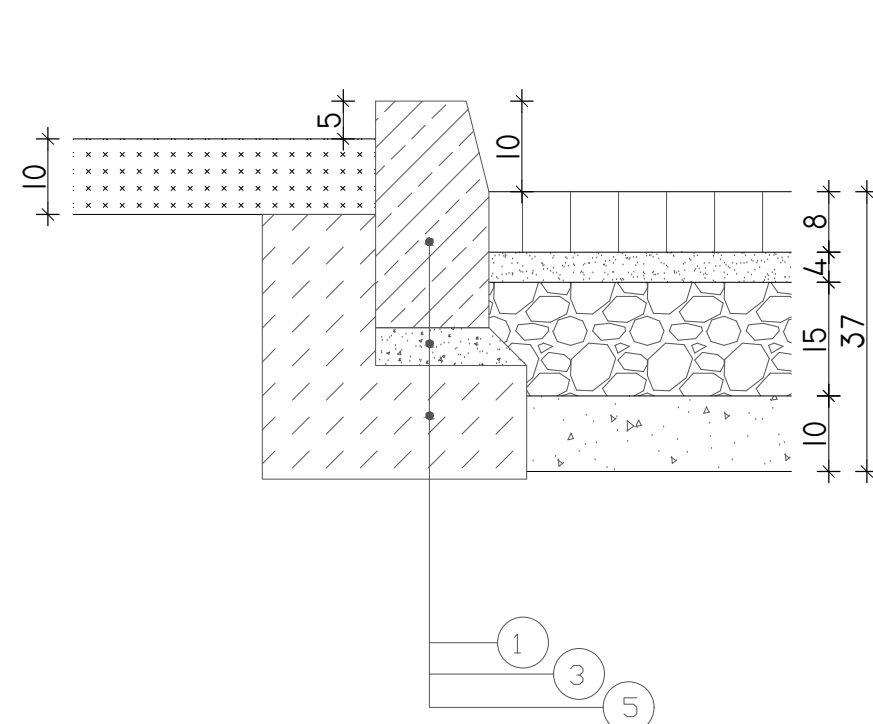

SZCZEGÓŁ "IV" (C-D)

POŁĄCZENIE (CHODNIK - ŚCIEŻKA ROWEROWA)

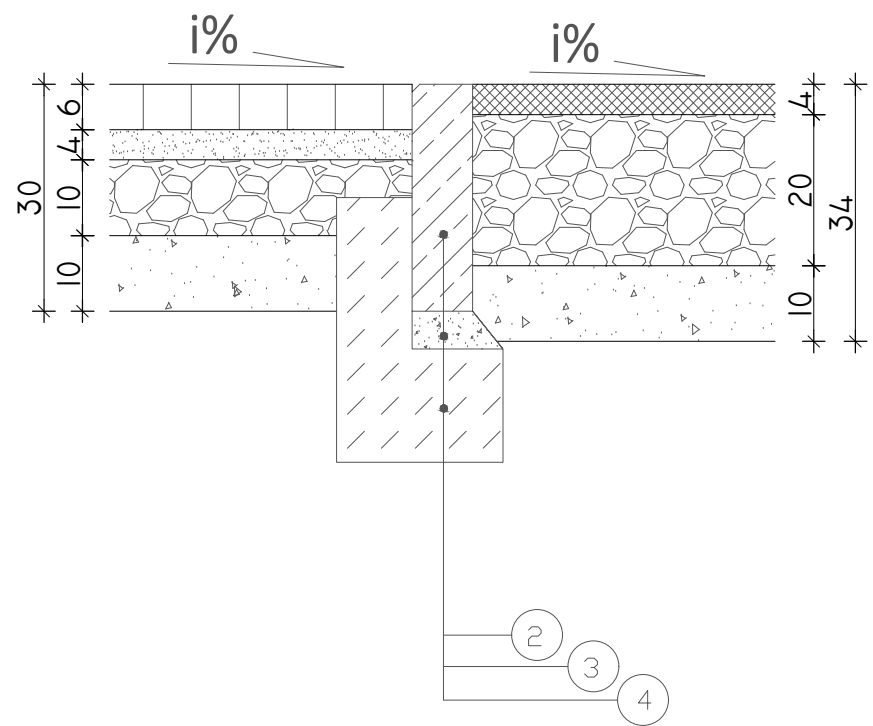

SZCZEGÓŁ "V" (D-B)

POŁĄCZENIE (ŚCIEŻKA ROWEROWA - ZJAZD INDYWIDUALNY)

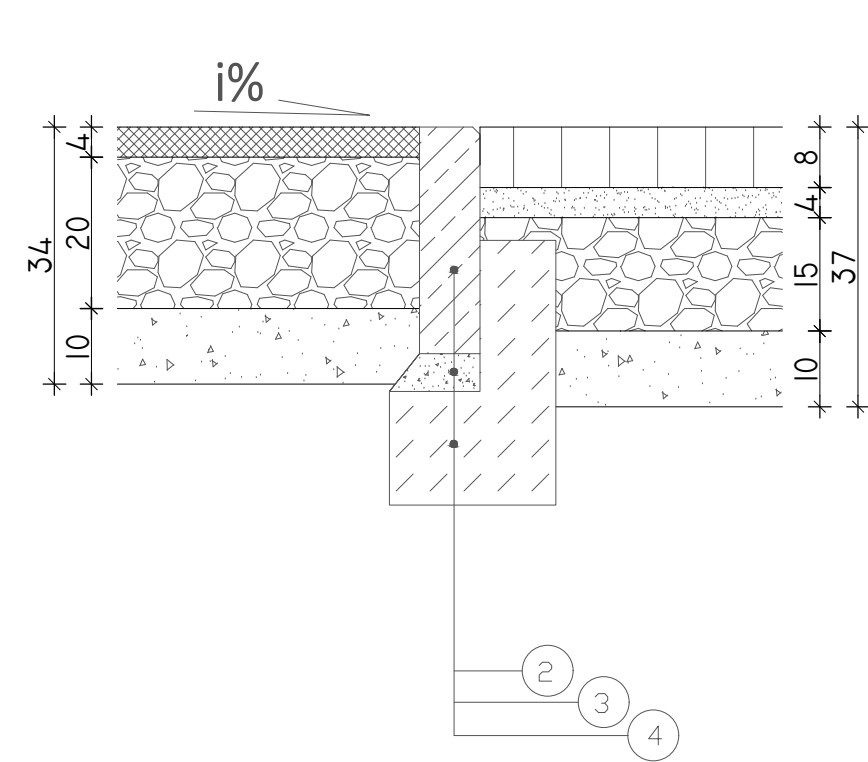

A ZIELEŃ:

- warstwa ziemi urodzajnej pozyskana podczas zdejmowania humusu - 10cm
- podłoże gruntowe zagęszczone. Wtórny moduł odkształcenia 80MPa. Razem 10cm

B ZJAZDY INDYWIDUALNE:

- czerwona kostka brukowa typu Behaton/Holland - 8cm
- podsypka cementowo-piaskowa 1:4 - 4cm
- podbudowa z kruszywa łamanego 0/31,5 stabilizowanego mechanicznie - 15cm
- warstwa odsączająca z piasku o k10>8m/dobę i CBR>25% - 10cm
- zagęszczone podłoże gruntowe
- Razem 37cm

C CHODNIKI:

- kostka brukowa szara typu Holland - 6cm
- podsypka cementowo-piaskowa 1:4 - 4cm
- podbudowa z kruszywa łamanego 0/31,5 stabilizowanego mechanicznie - 10cm
- warstwa odsączająca z piasku o k10>8m/dobę i CBR>25% - 10cm
- Razem 30cm

D ŚCIEŻKA ROWEROWA:

- warstwa ściernalna z betonu asfaltowego (AC 8S) KR1-2 - 4cm
- podbudowa z kruszywa łamanego 0/31,5 stabilizowanego mechanicznie - 20cm
- warstwa odsączająca z piasku o k10>8m/dobę i CBR>25% - 10cm
- zagęszczone podłoże gruntowe
- Razem 34cm

i%

SPADEK ZALĘŻNY OD PLANU SYT-WYS I PLANU WARSTWICOWEGO

1. KRAWĘŻNIK BETONOWY TYP ULICZNY 15 x 30 cm
2. OBRZEŻE BETONOWE 8 x 30 cm
3. PODSYPKA CEMENTOWO - PIASKOWA 1:3 GR. 5cm
4. ŁAWA BETONOWA Z OPOREM Z BETONU C 12/15; F = 0,053 m2
5. ŁAWA BETONOWA Z OPOREM Z BETONU C 12/15; F = 0,083 m2

INWESTYCJA: Rozbudowa drogi powiatowej Nr 4360W ul. Piłsudskiego i Radzyńskiej (na odcinku od ul. Poznańskiej do ronda w Czarnej) w Wołominie polegającej na budowie ścieżki rowerowej wraz z przebudową istniejącego chodnika wraz z uzyskaniem decyzji na realizację inwestycji drogowej (ZRID)

WYKONAWCA: DROMACC Maciej Białoszewski
ul. Goworowska 31A/5
07-410 Ostrołęka
NIP: 758-210-07-65
REGON: 146110936
tel. +48 660 522 577

ZAMAWIAJĄCY: ZARZĄD POWIATU WOŁOMIŃSKIEGO
ul. Prądzynskiego 3
05-200 Wołomin

PROJEKTANT:	imię i nazwisko: inż. Przemysław Wiącek	nr uprawnień: MAZ/0396/POOD/06 uprawnienia budowlane do projektowania bez ograniczeń w specjalności drogowej	podpis:
SPRAWDZAJĄCY:	mgr inż. Jacek Żuraw	PDK/0047/PWOD/04 uprawnienia budowlane do projektowania i kier. robotami budowlanymi w specjalności drogowej	
OPRACOWYUJĄCY:	mgr inż. Maciej Białoszewski		

RYSUNEK: SZCZEGÓŁY KONSTRUKCYJNE nr: 4.1

DATA:	SKALA:	FAZA:	REWIZJA:
12/2018	1:10	PW	A

DROMACC Maciej Białoszewski